



P.A. – S.p.A. – EQUIPAGGIAMENTI TECNICI DEL LAVAGGIO

VIA MILANO, 13 – CASELLA POSTALE 115 – 42048 RUBIERA (REGGIO EMILIA) – ITALY
 Tel. +39 0522 623611 – Fax. +39 0522 629600 – R.E.A. RE 156319 – R.I. RE11535 – Mecc. RE 013446
 C.F. e P. IVA 01035950359 – Cap. Soc. i.v. € 750.000,00 – Codice Identificativo C.E.E. IT 01035950359
 ART. 2497 – BIS C.C. DIREZIONE E COORDINAMENTO BENETTI srl R.I. TRIB. DI RE 01480690351
 Web: <http://www.pa-etf.it> – E-mail: info@pa-etf.it



RL600 inox – Pistola 600 bar – 60 MPa

Manuale tecnico : **I 102**

Pistola per l'utilizzo con pompe aventi pressione nominale fino a 600 bar – 60 MPa.
 Pistola che impedisce il passaggio del fluido a leva rilasciata.

DN10



- **30.5800.00** RL600 inox
- **30.5820.00** RL600 inox con microinterruttore **CE**

- Montaggio su tubazioni con attacchi G 3/8"
- Interamente costruita in acciaio inox
- Costruzione ergonomica
- Minimo sforzo di apertura leva pistola
- Versione con interruttore ad ampolla REED (*)
- Interruttore reed dotato di elevata resistenza
- Grado di protezione **IPX3**
- Classe di protezione **III**
- Comando magnetico ottenuto dal movimento della leva
- Esecuzione: **CE**

SPECIFICHE TECNICHE INTERRUOTORE MAGNETICO CON AMPOLLA REED (1)

Tensione nominale:	220 V	Potenza commutabile max :	10 VA
Lunghezza cavo:	2000 mm	Filo elettrico:	2 x 0,25mm²
Temperatura ambiente:	100°C	Tipo di azione:	1C
Corrente max:	0.5 A		

CODICE	PRESSIONE NOMINALE bar - MPa	PRESSIONE CONSENTITA bar - MPa	PORTATA MASSIMA l/min	(2) TEMPERATURA MASSIMA °C	ENTRATA USCITA	MASSA g
30.5800.00	600 - 60	660 - 66	60	100	G3/8F-F	1005
*30.5820.00	600 - 60	660 - 66	60	100	G3/8F-F	1020

(1) **Attenzione !!!**

Il limite di impiego dell' interruttore magnetico ad ampolla REED applicato alla pistola deve essere massimo di: **48 Volt ac-cc**

(2) La pistola è stata progettata per l'utilizzo continuo, alla temperatura dell'acqua di 60°C (140°F). Può resistere solo per brevi periodi alla temperatura massima di 100°C (210°F), perché, alla chiusura della pistola, la caldaia continua a trasmettere calore all'acqua, aumentando temperatura e pressione fino a raggiungere valori elevati e pericolosi. L'impiego della pistola a temperatura dell'acqua maggiore di 60°C, comporta all'operatore l'utilizzo di dispositivi di protezione individuale (DPI) come guanti, ecc..

Attenzione !!!

Allo scopo di prevenire rischi di **INSTABILITA'** nel controllo della pistola, **causa contraccolpi di pressione**, **VERIFICARE** sul **DIAGRAMMA** allegato (fig. 3), l'impiego dei dispositivi di sicurezza (**CONTROSPALLA**) in funzione dei parametri Pressione Portata.

Manuale di istruzione, manutenzione, installazione, ricambi.

Per un corretto utilizzo seguire le avvertenze contenute in questo manuale

Riportarle nel libretto Uso e Manutenzione delle macchine.

n. 12.9102.00

DISEGNO DIMENSIONALE

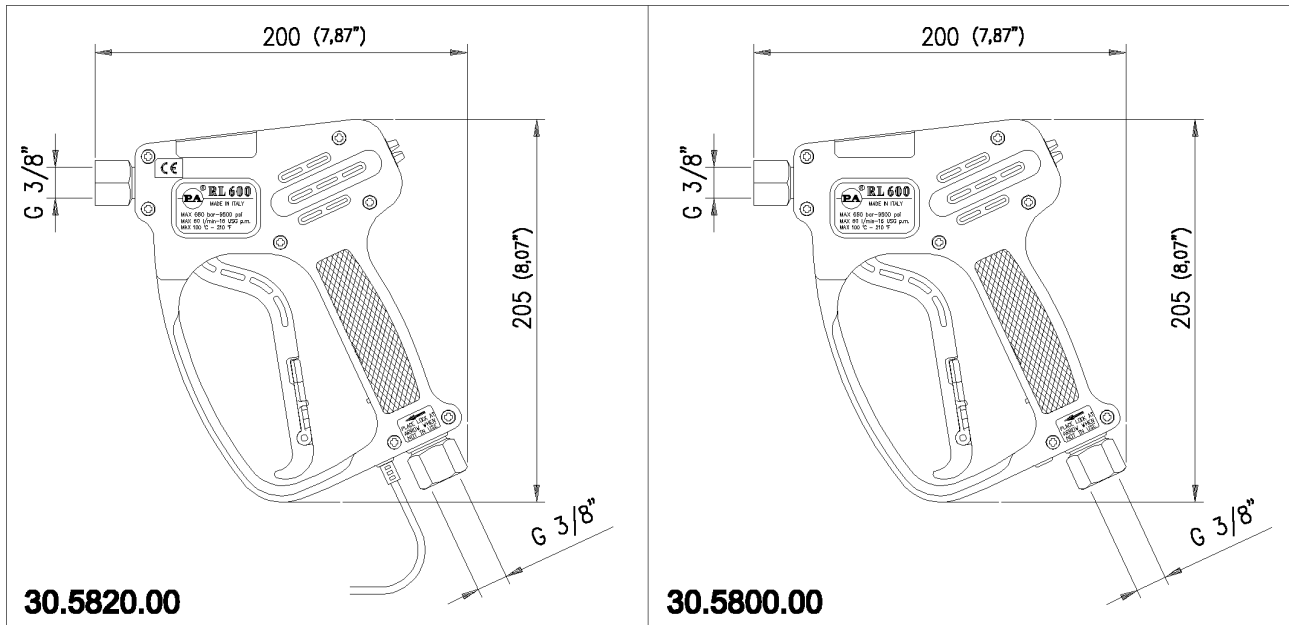

ISTRUZIONI

Questo prodotto è idoneo all'utilizzo di acqua dolce e pulita, anche leggermente additivata, con normali detersivi.

Per l'impiego di fluidi diversi, o corrosivi, si prega di consultare il ns. ufficio tecnico.

Utilizzando fluidi non puri, adottare un'adeguata filtrazione.

Scegliere la pistola in base ai dati di funzionamento nominale (pressione nominale, portata massima e temperatura del sistema). In ogni caso, nessuna sovrappressione della macchina può sorpassare la **pressione consentita** stampigliata sulla pistola.

INSTALLAZIONE

La presente pistola prevede l'utilizzo con **acqua calda** (come da specifiche tecniche). Nell'impianto che genera **acqua calda**, prevedere il montaggio di apparecchiature che limitino l'aumento accidentale della temperatura del fluido.

Inserire, sempre, una valvola di sicurezza che protegga il condotto di mandata, quando questo rimane in pressione.

Scegliere l'ugello adatto e regolare la valvola, montata a monte della pistola, così da ottenere un valore costante d'erogazione ed evitare fastidiosi picchi di pressione alla chiusura dell'impianto.

Se l'ugello si usura, la pressione cade. Quando installate un nuovo ugello, ritirate l'impianto alla pressione originale.

Collegamento impianto elettrico

Per il collegamento dell'impianto elettrico vedi schema **fig.1**

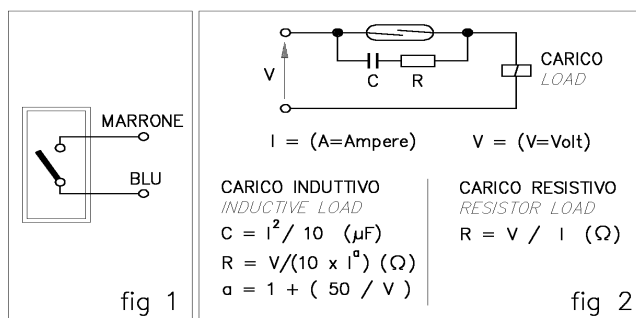

ESEMPIO CARICO INDUTTIVO
DATI DI FUNZIONAMENTO 230V-0,5A

ES. INDUCTIVE LOAD
WORKING DATA 230V-0,5A

$$C = I^2 / 10 \text{ (}\mu\text{F)} = 0,5^2 / 10 = 0,025 \mu\text{F}$$

$$\alpha = 1 + (50 / V) = 1 + (50 / 230) = 1,2$$

$$R = V / (10 \times I^{\alpha}) \text{ (}\Omega\text{)} = 230 / (10 \times 0,5^{1,2}) = 53 \Omega$$

ESEMPIO CARICO RESISTIVO
DATI DI FUNZIONAMENTO 230V-0,5A

ES. RESISTOR LOAD
WORKING DATA 230V-0,5A

$$R = V / I \text{ (}\Omega\text{)} = 230 / 0,5 = 460 \Omega$$

VITA ELETTRICA DEL CONTATTO

Il circuito elettrico, contenuto nella sonda, è composto da un interruttore reed, che può funzionare fino a 1 milione di operazioni. Valori di corrente e/o tensione, superiori ai limiti consentiti, danneggiano considerevolmente i contatti, riducendone la vita elettrica (fenomeni di incollamento o craterizzazione delle lamine mobili). Per prevenire l'insorgere di questi fenomeni, è necessario valutare, attentamente, anche i regimi transitori, nei quali la corrente di spunto può essere 10-12 volte superiore, alla corrente normale. Anche l'interruzione di carichi induttivi, può far raggiungere al circuito valori di differenza di potenziale (ddp) dell'ordine di migliaia di Volt. Porre, quindi, attenzione a queste situazioni di sovraccarico e sovratensione, che si creano all'avviamento, con la chiusura del circuito (correnti di spunto) e all'arresto, con apertura del circuito (tensioni di distacco). Per ovviare a queste distorsioni, è necessario prevedere adeguate protezioni al sistema. Vari sono i circuiti adottabili, uno dei più comuni ed efficaci, è rappresentato in **fig.2**

OPERATIVITA'

La pistola apre e chiude una condotta ad alta pressione, tramite una sfera che agisce su una sede; il ritorno è a molla, rilasciando la leva. **Attenzione:** a pompa in funzione riporre sempre la pistola con la sicura inserita, onde evitare aperture accidentali.

TUBAZIONE ADDUZIONE ACQUA

Con pressioni di alimentazione elevate, o molto variabili, risulta necessario il montaggio di un riduttore pressione, sia per uniformare la portata di alimentazione, che per proteggere i componenti dell'impianto.

RISOLUZIONE DEI PROBLEMI: CAUSE E RIMEDI

PROBLEMI	CAUSE PROBABILI	RIMEDI
Perdita della pistola lato ugello	Presenza di impurità Usura della sede pistola	Pulire Sostituire sede (vedi manuale 10.9127.00) Inserire filtri adeguati e/o controllare
Trafilamenti guarnizioni	Guarnizioni usurate	Sostituire guarnizioni (vedi manuale 10.9127.00)
Apertura leva pistola molto difficoltoso	Pressione nel circuito troppo elevata	Controllare valvola bypass ed eventualmente ritalarla
Contacto elettrico inesistente	Rottura o smagnetizzazione dell'ampolla reed	Sostituire sensore magnetico (posizione 26)

NORMATIVA

La progettazione e la costruzione dei nostri prodotti sono rispondenti : alla norma CEI EN 60335-2-79 edizione prima, data pubblicazione 1999-03 e relative varianti al progetto di norma prEN1829.

Leggere il presente manuale, prima di effettuare il montaggio.

Per un corretto utilizzo, seguire le avvertenze, contenute in questo manuale e riportarle sul libretto Uso e Manutenzione della macchina.

Il presente manuale è valido per tutti i tipi di pistole denominate **RL 600**.

RICAMBI

Utilizzare solo ricambi originali PA, per usufruire di un corretto funzionamento e di una lunga affidabilità.

MANUTENZIONE

La manutenzione deve essere eseguita da **tecnici specializzati**.

Per un corretto montaggio seguire le fasi indicate nel manuale di manutenzione codice: 10.9126.00 (vedi confezione)

ORDINARIA: ogni 400 ore di lavoro (circa 10000 cicli), controllare e lubrificare le guarnizioni con grasso resistente all'acqua.

STRAORDINARIA: ogni 800 ore di lavoro (circa 20000 cicli), controllare lo stato d'usura delle guarnizioni e dei componenti interni, ed eventualmente sostituirli con i ricambi originali PA, avendo cura all'atto del montaggio, di lubrificare con grasso resistente all'acqua.

ATTENZIONE: rimontare la pistola ripristinando le condizioni iniziali.

Il costruttore non è da considerarsi responsabile dei danni derivanti da installazione e/o manutenzione errati.

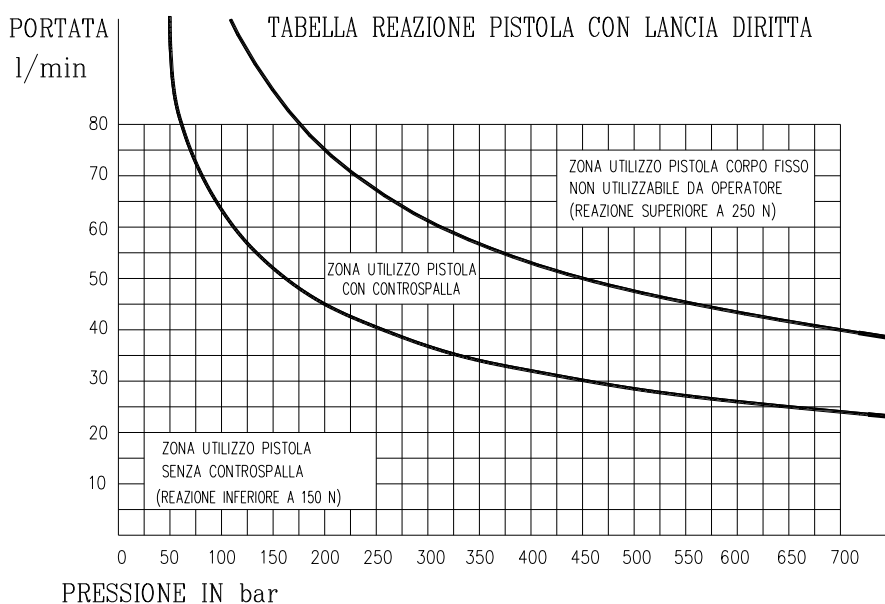

Fig. 3

I dati tecnici, descrizioni ed illustrazioni sono indicativi e possono essere modificati senza preavviso.

P.A. – S.p.A. – EQUIPAGGIAMENTI TECNICI DEL LAVAGGIO

VIA MILANO, 13 – CASELLA POSTALE 115 – 42048 RUBIERA (REGGIO EMILIA) – ITALY
 Tel. +39 0522 623611 – Fax. +39 0522 629600 – R.E.A. RE 156319 – R.I. RE11535 – Mecc. RE 013446
 C.F. e P. IVA 01035950359 – Cap. Soc. i.v. € 750.000,00 – Codice Identificativo C.E.E. IT 01035950359
 ART. 2497 – BIS C.C. DIREZIONE E COORDINAMENTO BENETTI srl R.I. TRIB. DI RE 01480690351
 Web: <http://www.pa-etl.it> – E-mail: info@pa-etl.it



RL600 Sst –600 bar – 60 MPa gun

Technical manual : E 102

Gun suitable for use with pumps up to 600 bar – 60 MPa rated pressure.



- **30.5800.00** RL600 Sst
 - **30.5820.00** RL600 Sst with microswitch **CE**
- Assembly on tubes equipped with G3/8" couplings
 - Entirely made of stainless steel
 - Ergonomic construction
 - The trigger opens up with minimum effort
 - Microswitch version with REED bulb (*)
 - Highly resistant Reed switch
 - Protection degree **IPX3**
 - Protection class **III**
 - Magnetically controlled by the movement of the trigger
 - In compliance with **CE** norms

TECHNICAL SPECIFICATIONS MAGNETIC MICROSWITCH WITH REED BULB

Rated voltage:	220 V	Commutable voltage max :	10 VA
Cable length :	2000 mm	Wire:	2 x 0,25mm²
Room temperature:	100°C	Type of action:	1C
Current max:	0.5 A		

P/N	RATED PRESSURE bar - MPa	PERMISSIBLE PRESSURE bar - MPa	MAX FLOW RATE l/min	(1) MAX TEMPERATURE °C	INLET OUTLET	WEIGHT gr
30.5800.00	600 - 60	660 - 66	60	100	G3/8F-F	1005
*30.5820.00	600 - 60	660 - 66	60	100	G3/8F-F	1020

(1) Attention !!!

The work limit of the magnetic microswitch with REED bulb attached to the gun must be maximum: 48 volt ac-cc

(2) The gun has been designed for continuous use, at a water temperature of 60°C (140°F). It can resist at the max temperature of 100°C (210°F) for short periods only, as, when the gun shuts off, the heater continues to transmit the heat to the water, thus increasing both temperature and pressure up to high, dangerous values.

Using the gun at a water temperature higher than 60°C involves for the operator the use of adequate safety devices, such as gloves, etc.

Attention !!!

In order to prevent the risk of INSTABILITY of the gun due to pressure spikes, CHECK (fig. 3) the use of safety devices (SHOULDER SUPPORT) in the CHART enclosed, in function of the parameters of Pressure / Flow Rate..

Instruction manual, maintenance, installation, spare parts.

For a correct utilization, follow the directions of this manual.

Re-print them on the Use and Maintenance booklet of the machine.

n. 12.9102.00
Ed. 04/2002

DIMENSIONAL DRAWING

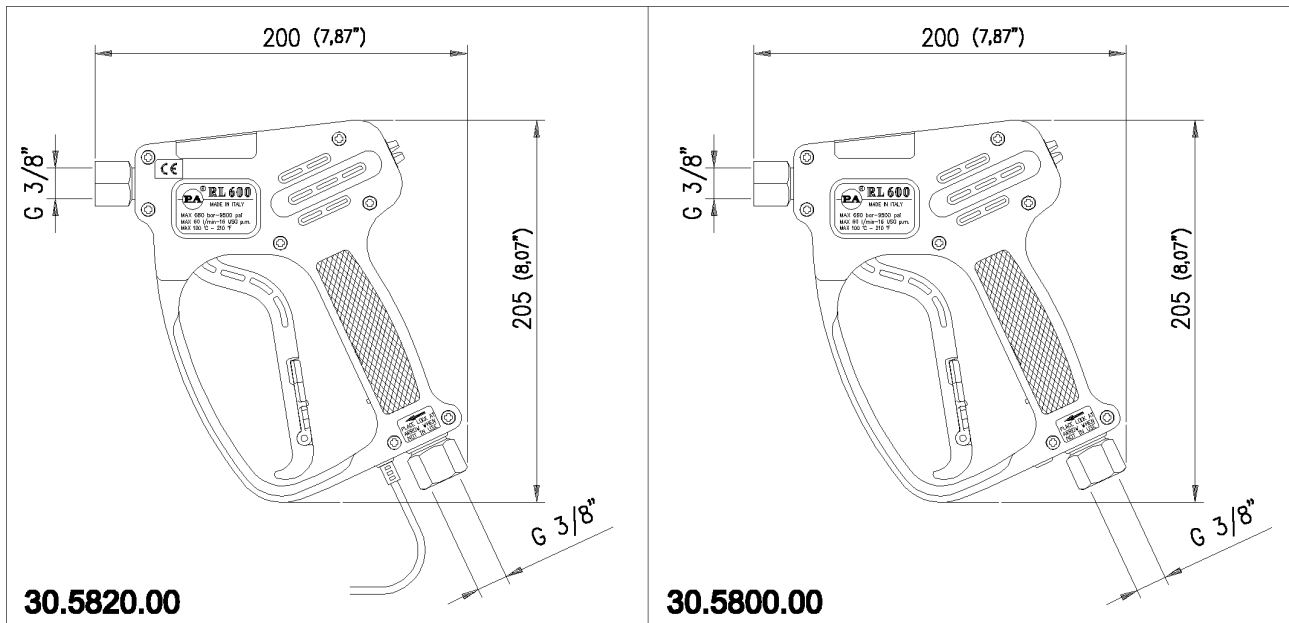

INSTRUCTIONS

This product is to be utilized with clean fresh water, even slightly additivated with normal detergents. For use involving different or corrosive liquids, contact the PA Technical department. Appropriate filtration should be installed when using unclean liquids. Choose the gun in line with the data of nominal running (system rated pressure, max flow and max temperature). In any case, the pressure of the machine should not exceed the permissible pressure rate imprinted on the gun.

INSTALLATION

This gun was designed to operate with **hot water** (in compliance with the technical specs). Provide the plant generating **hot water** with an equipment limiting the incidental increase of the fluid temperature.

Always fit a safety valve to protect the delivery conduct when the latter is under pressure.

Choose a suitable nozzle and adjust the valve mounted in the front of the gun, thus obtaining a constant supply and avoiding unpleasant pressure spike when closing the system.

If the nozzle wears out, the pressure falls. When you install a new nozzle, adjust the system back to the original pressure.

Wiring Connection

For the connection of the wiring, see the chart in **fig.1**

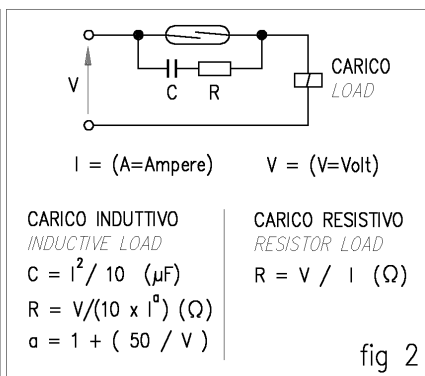
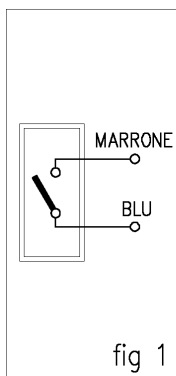

ESEMPIO CARICO INDUTTIVO
DATI DI FUNZIONAMENTO 230V-0,5A

ES. INDUCTIVE LOAD
WORKING DATA 230V-0,5A

$$C = I^2 / 10 \text{ (}\mu\text{F)} = 0,5^2 / 10 = 0,025 \mu\text{F}$$

$$\alpha = 1 + (50 / V) = 1 + (50 / 230) = 1,2$$

$$R = V / (10 \times I^0) \text{ (}\Omega\text{)} = 230 / (10 \times 0,5^{1,2}) = 53 \Omega$$

ESEMPIO CARICO RESISTIVO
DATI DI FUNZIONAMENTO 230V-0,5A

ES. RESISTOR LOAD
WORKING DATA 230V-0,5A

$$R = V / I \text{ (}\Omega\text{)} = 230 / 0,5 = 460 \Omega$$

ELECTRIC LIFE OF THE CONTACT

The electric circuit inside the sensor consists of a reed switch, which can work at up to 1 million operations. Current and/or voltage values higher than the permitted limits damage the contacts remarkably thus reducing their electric life (gluing or "craters" on the moving plates). In order to prevent these phenomena, it is necessary to value, the transitory system, in which the starting current can be 10-12 times stronger than the standard current. The cut-off of inductive loads can take the circuit to potential difference values (ddp) of thousands Volts. Thus, pay attention to such situations of overload and over voltage, showing either at the start when the circuit closes up (starting currents) and at the stop when the circuit opens up (disconnecting voltage). In order to avoid these problems it is necessary to provide the system with adequate protections. There are various suitable circuits, one of the most common and effective is shown in **fig.2**

OPERATIONS

The gun opens and closes a high pressure conduct by means of a piston acting on a seat; the return is controlled by a spring which releases the trigger.

WATER PIPES

By high or very unsteady pressure values on delivery, it is necessary to mount a pressure reducer , both to level the flow rate on delivery and to protect the system components.

PROBLEMS AND SOLUTIONS

PROBLEMS	PROBABLE CAUSES	SOLUTIONS
Leakage from the nozzle side of the gun	Presence of impurities Gun seat worn out	Clean Replace the seat (see manual 10.9127.00)
Leakages from the seals	Seals worn out	Replace the seals (see manual 10.9127.00)
The trigger opens up with difficulty	The pressure inside the circuit is too high	Check the bypass valve and adjust it if necessary
No electric contact	Rupture or demagnetisation of the Reed switch	Replace the magnetic sensor (pos. 26)

REGULATIONS :

The design and construction of our products are in conformity with: norm CEI EN 60336-2-79 first edition, publication date 1999-03 and relevant design variations of norm prEN1829.

Read this manual before starting the assembly.

For a correct utilization, follow the directions described in this manual and re-print them on the Use and maintenance manual of the machine.

Make sure that you are given **the Original Conformity Declaration** for the accessory chosen. The present manual is valid for all the guns named **RL 600**.

SPARES

Use original PA spares only in order to get both a correct operation and a long lasting, reliable product.

MAINTENANCE

Maintenance has to be carried out by **Specialized Technicians**.

For a correct assembly, follow the instructions given in the User's Manual P/N: 10.9126.00 (see package).

STANDARD: every 400 working hours (circa 10,000 cycles), check and lubricate the seals with water resistant grease.

SPECIAL: every 800 working hours (circa 20,000 cycles), check the wear of the seals and internal parts and if necessary, replace with original PA parts, taking care during installation to lubricate with water resistant grease.

CAUTION: re-assemble the gun restoring the original conditions.

The manufacturer is not to be considered responsible for damage as a result from incorrect fitting and maintenance-

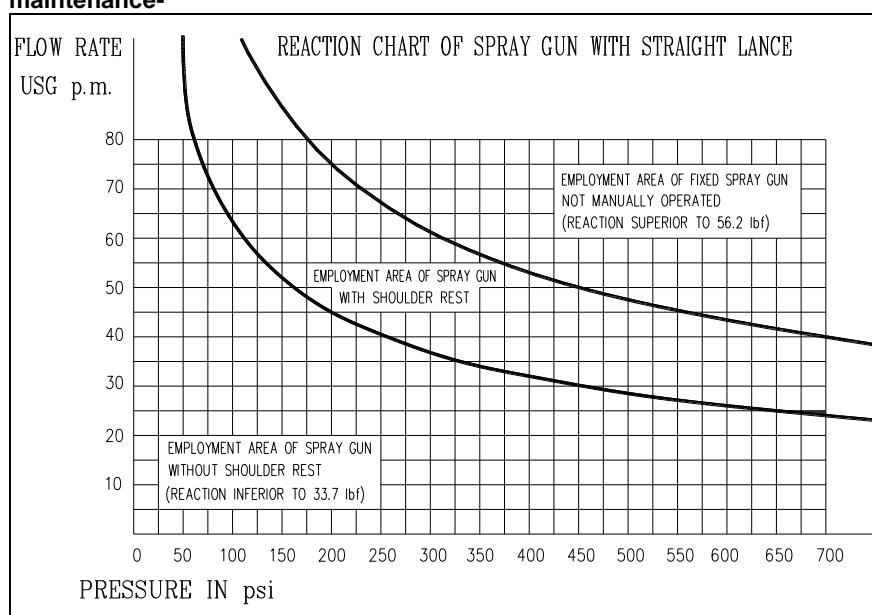
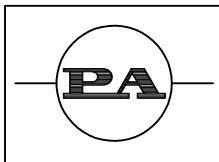

Fig. 3

Technical data, descriptions and illustrations are indicative and liable to modification without notice



EQUIPAGGIAMENTI
TECNICI
LAVAGGIO

MANUTENZIONE PISTOLA RL600
TRIGGER GUN RL600-SERVICING
30.5800.00 - 30.5820.00

I	17/06/02
GB	1
10.9127.00	

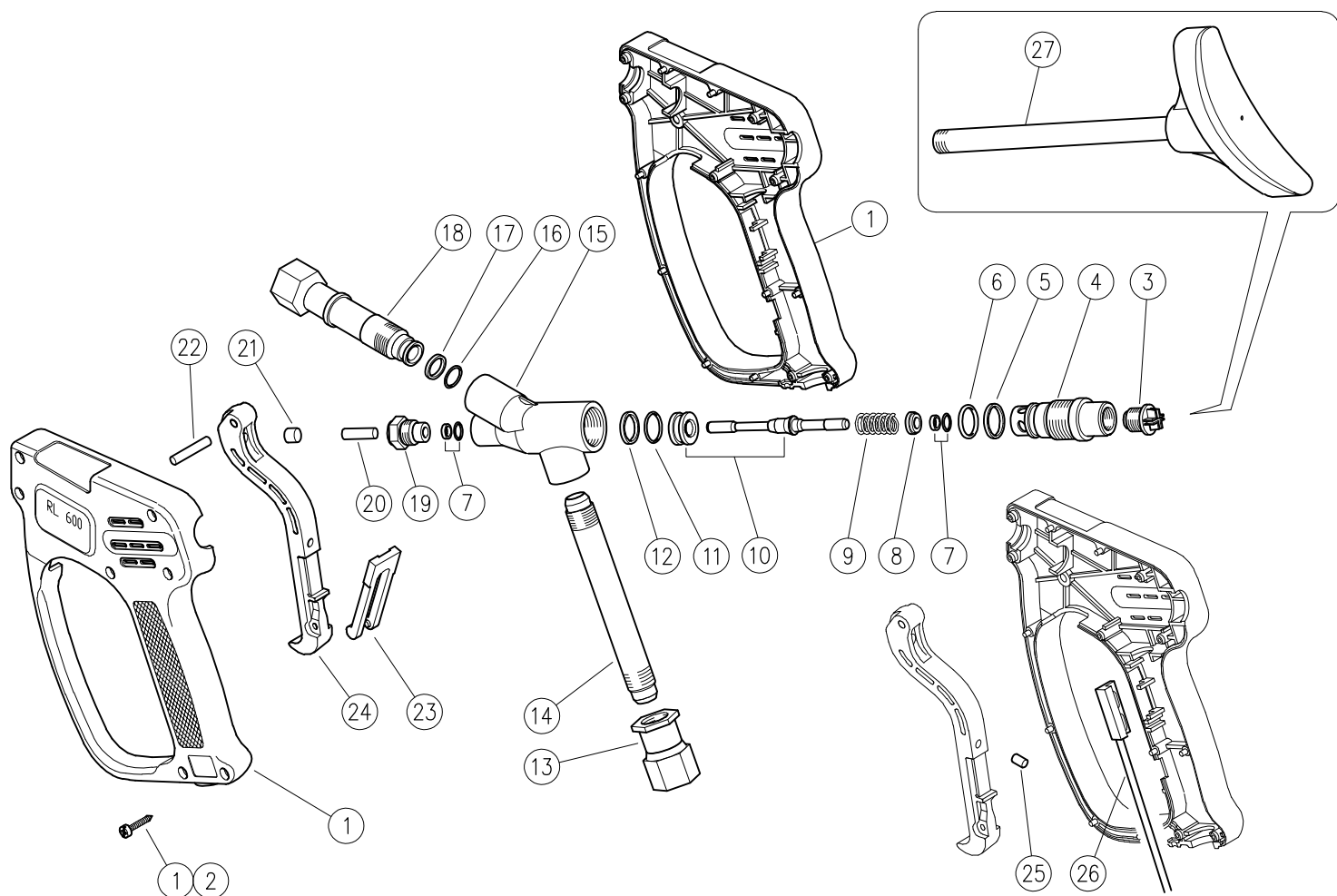
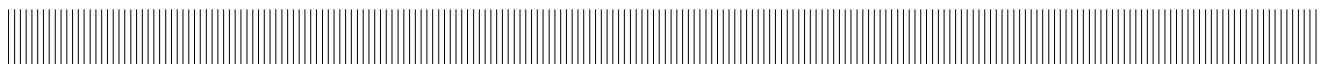

COD 30.5800.00
COD 30.5820.00

ISTRUZIONI PER LA MANUTENZIONE

(I)

–IMPORTANTE: i particolari pos. 10 vengono forniti accoppiati e non possono ESSERE UTILIZZATI SEPARATAMENTE.
–Lubrificare con grasso le Guarnizioni di tenuta pos. 5, 6, 7, 11, 12.
–Terminare il montaggio avvitando il tappi pos. 4, 19 rispettivamente con coppie di serraggio: 35–40Nm (pos. 4), 25–30Nm (pos. 19).
–A montaggio terminato, SE LA TENUTA NON RISULTASSE PERFETTA, eseguire una coniatura della Sede nel modo seguente: dopo aver rimosso il Tappo in plastica pos.3 (oppure il part. pos.27), battere una o più volte sul Pistone interno utilizzando un Punteruolo adeguato ed un Martello da circa 0.5 Kg.

SERVICING INSTRUCTIONS

(GB)

–IMPORTANT: parts of position 10 are supplied coupled and CANNOT BE UTILIZED SEPERATELY.
–Grease the gaskets in position 5,6,7,11,12.
–Complete the assembly by screwing the plugs in position 4,19 with a torque wrench setting: 35–40Nm (pos.4), 25–30Nm (pos.19).
–After assembly, IF THE SEALING IS NOT COMPLETE, coning of the seat should be made as follows: after having removed the plastic plug pos.3 (or pos.27), strike a few times, with an adequate punch and hammer of 0,5kg, the internal piston pos.10.



P.A. – S.p.A. – EQUIPAGGIAMENTI TECNICI DEL LAVAGGIO

VIA MILANO, 13 – CASELLA POSTALE 115 – 42048 RUBIERA (REGGIO EMILIA) – ITALY
Tel. +39 0522 623611 – Fax. +39 0522 629600 – R.E.A. RE 156319 – R.I. RE11535 – Mecc. RE 013446
C.F. e P. IVA 01035950359 – Cap. Soc. i.v. € 750.000,00 – Codice Identificativo C.E.E. IT 01035950359
ART. 2497 – BIS C.C. DIREZIONE E COORDINAMENTO BENETTI srl R.I. TRIB. DI RE 01480690351
Web: <http://www.pa-etf.it> – E-mail: info@pa-etf.it



EU DECLARATION OF CONFORMITY 2014/30/EU

We under signed declare under our responsibility that the product:

Noi firmatari della presente dichiariamo sotto la nostra responsabilità che il prodotto:

RL600 INOX con interruttore magnetico *RL600 Sst with microswitch*

to which this declaration relates is in conformity with the following standards or other normative document(s):

al quale questa dichiarazione si riferisce, è conforme alle seguenti norme:

- **CEI EN 55014-1:2008 + A1:2010 + A2:2012 – Requirements for household appliances, electric tools and similar apparatus - Part 1: Emission**
- *Prescrizione per gli elettrodomestici, gli utensili elettrici e gli apparecchi simili – Parte 1: Emissione*
- **CEI EN 55014-2:2015 – Requirements for household appliances, electric tools and similar apparatus - Part 2: Immunity - Product family standard**
- *Prescrizione per gli elettrodomestici, gli utensili elettrici e gli apparecchi simili – Parte 2: Immunità – Norma di famiglia per prodotti*
- **CEI EN 60335-1:2013 + A11:2015 – Household and similar electrical appliances - Safety - Part 1: General requirements**
- *Sicurezza degli apparecchi d'uso domestico e similare – Sicurezza – Parte 1: Norme generali*

following the provisions of the Directive: 2014/30/EU.

in base a quanto previsto dalla Direttiva: 2014/30/UE.

Restrictions

When installed with other products or as part of an assembly, the EMC characteristics might change. In this case the manufacturer of the final product has to check the EMC characteristics to ensure that they are still in compliance with EMC Directive.

Limitazioni

Quando installato in altri prodotti o come parte di un insieme, le caratteristiche EMC possono essere alterate. Pertanto in tal caso il costruttore del prodotto finito deve verificare nuovamente le caratteristiche EMC per assicurare che siano ancora in conformità con la Direttiva EMC.

We also declare:

Si dichiara inoltre:

Other harmonized standards applied: CEI EN 60335-2-79:2015, EN 1829-1:2010

Altre norme europee applicate: CEI EN 60335-2-79:2015, EN 1829-1:2010

P.A. SpA

Il PRESIDENTE

Ing. Arnaldo Benetti

Rubiera, li 24/05/2017.

30.5800.00 RL600 pist.inox G3/8 FF

30.5820.00 RL600 pist.inox G3/8 FF+interr.magn.

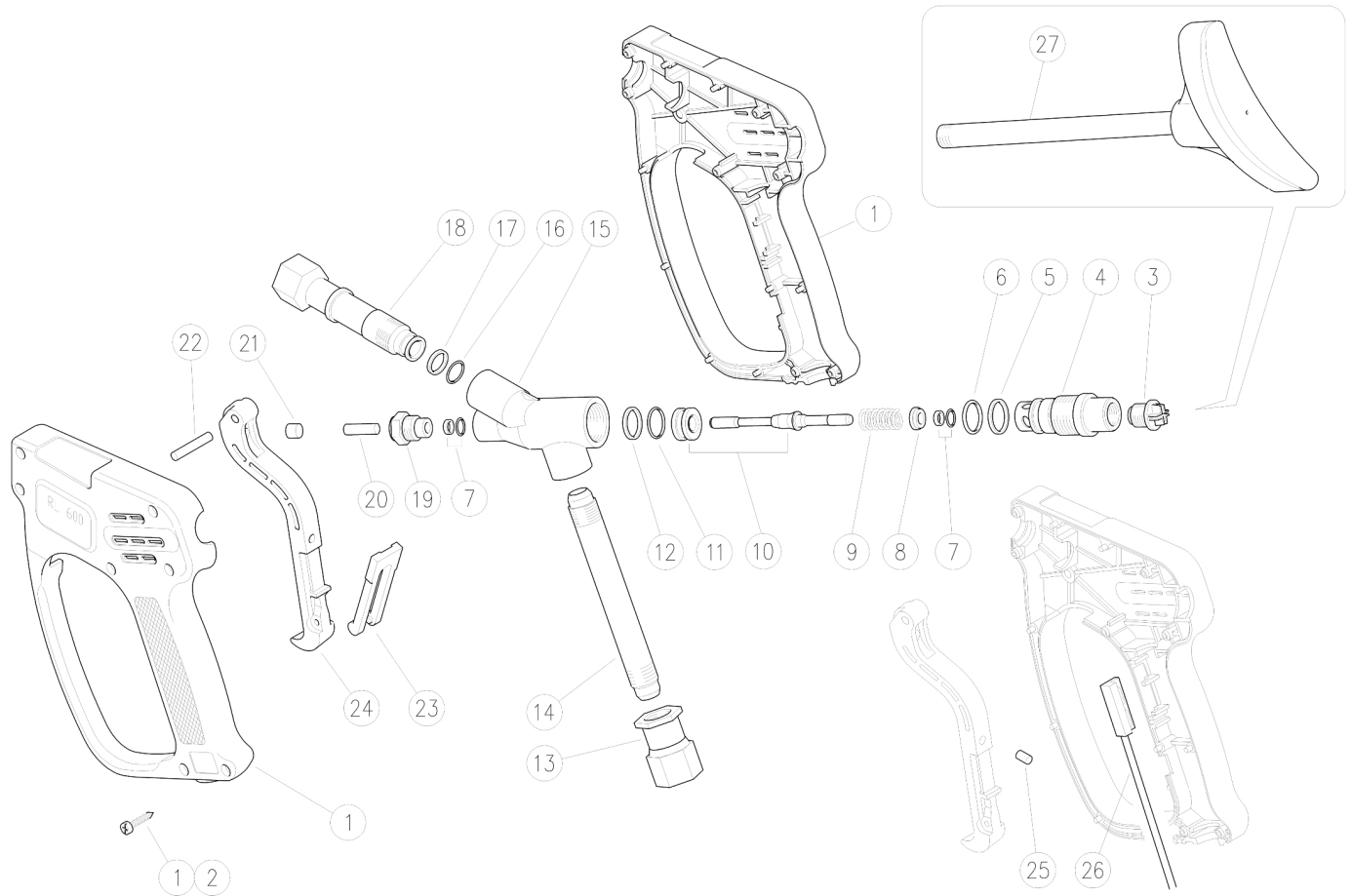

Pos.	Codice	Descrizione	Q.tà	K1	K2	K3	K4		Pos.	Codice	Descrizione	Q.tà	K1	K2	K3	K4	
1	30.5817.24	Kit scocca RL600 +viti inox	1					1	15	30.5805.55	Corpo RL600 inox	1					3
2	16.3075.51	Vite autofil.3,5x18 mm in.	7					10	16	10.3059.01	An.OR 1,78x11,11 mm Ni 85	1	•				10
3	30.5815.84	Tappo G1/4M DIN259 Plast. Nero	1					10	17	10.4036.00	An. anties. 11,7x14,5x2 mm	1	•				10
4	30.5809.51	Racc. portamolla G1/4F-M22x1M inox	1					5	18	30.5803.51	Corpo ant. G3/8F inox	1					3
5	10.4037.00	An. anties. 16,7x19,5x2 mm	1	•				10	19	30.5808.51	Tappo ant. M14x1 inox	1					5
6	10.3066.01	An.OR 1,78x15,6 mm Ni 85	1	•				10	20	30.5813.31	Spina cil. 6x20 mm ott.	1					3
7	10.2006.00	Guarn. stelo 6x11x2,2 mm +OR	2	•				10	21	30.0675.51	Perno di battuta 8x7,1mm inox	1					10
8	30.5812.51	An. distanziale inox	1	•				5	22	30.2517.31	Spina cil. 5x27,5 mm ott.	1					10
9	30.5810.51	Molla 2,2x12x27 mm inox	1	•				5	23	30.1510.84	Sicura PA rossa	1					10
10	30.5816.24	Pistone+sede RL600 2x1pz.	1	•				1	24	30.5804.84	Leva RL600 PA nero	1					5
11	10.3064.01	An.OR 1,78x14 mm Ni 85	1	•				10	25	30.5821.51	Magnete 5x8 mm (1)	1					5
12	10.4038.00	An. anties. 15,2x18x2 mm	1	•				10	26	12.5003.00	Sens.magn.+cav.2000mm (1)	1					5
13	30.5807.51	Racc. M16x1,5F-G3/8F inox	1					3	27	30.5060.00	App.spalla -RL600 G1/4 M 300mm **	1					1
14	30.5806.56	Tubo M16x1,5 FF 135mm inox	1					5									

** Su richiesta

Kit	Codice	Descrizione	
K1	30.5819.24	Kit ric. RL600, 10(11)x1pz.	1

(1) 30.5820.00

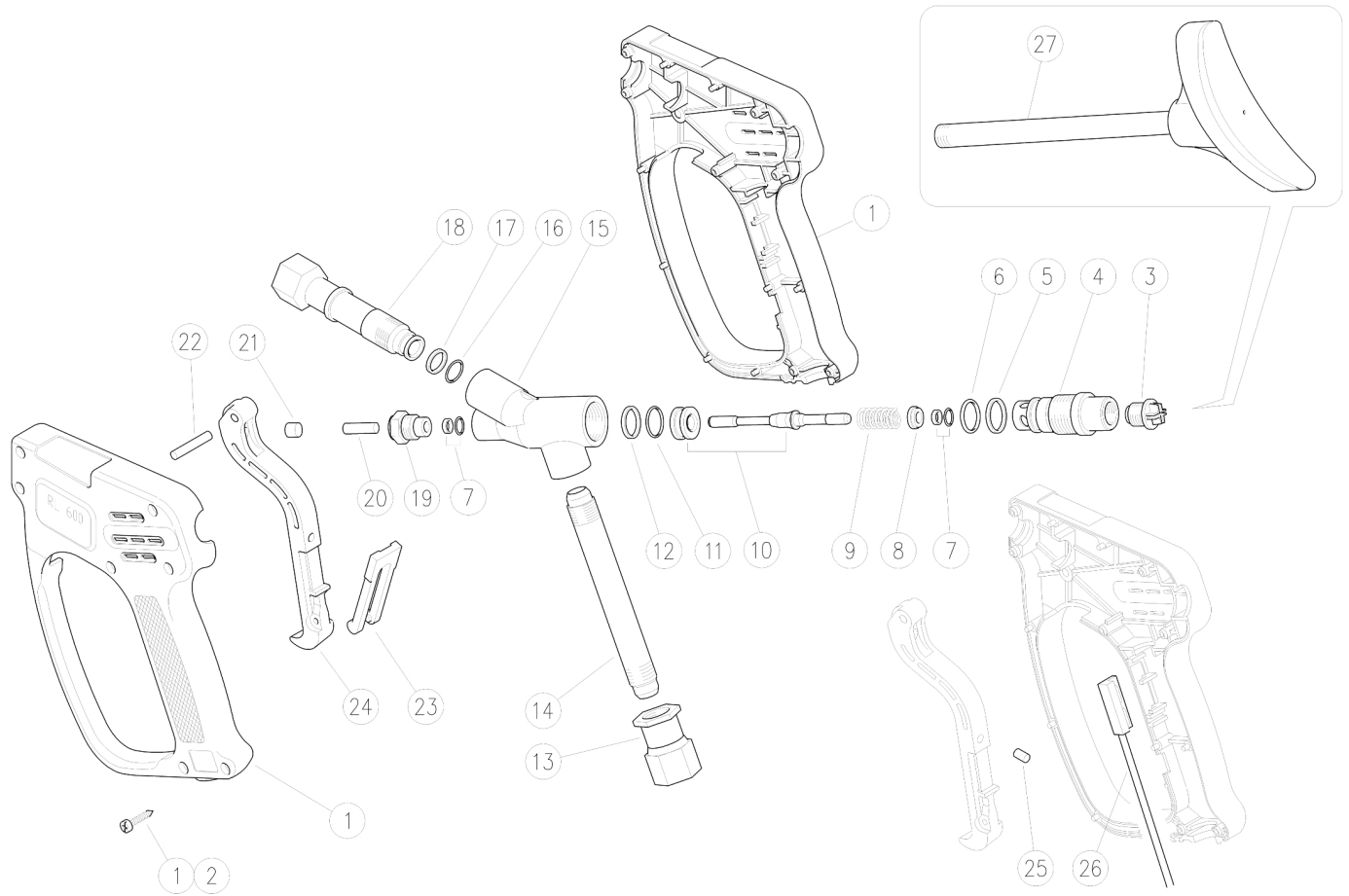

Pos.	P/N	Description	Q.ty	K1	K2	K3	K4		Pos.	P/N	Description	Q.ty	K1	K2	K3	K4	
1	30.5817.24	Casing-kit -RL600 + screws, Sst.	1					1	15	30.5805.55	Housing -RL600, Sst.	1					3
2	16.3075.51	S/tapping scr. 3,5x18 mm sst.	7					10	16	10.3059.01	O-ring, 1,78x11,11 mm Ni 85	1	•				10
3	30.5815.84	Plug, 1/4M Bsp DIN259 Plast. black	1					10	17	10.4036.00	Back-up ring, 11,7x14,5x2 mm	1	•				10
4	30.5809.51	Spring coupl., 1/4F Bsp-M22x1M Sst.	1					5	18	30.5803.51	Front body, 3/8F Bsp Sst.	1					3
5	10.4037.00	Back-up ring, 16,7x19,5x2 mm	1	•				10	19	30.5808.51	Front Plug, M14x1 Sst.	1					5
6	10.3066.01	O-ring, 1,78x15,6 mm Ni 85	1	•				10	20	30.5813.31	Parallel pin, 6x20 mm brass	1					3
7	10.2006.00	Stem seal, 6x11x2,2 mm +O-ring	2	•				10	21	30.0675.51	Stop pin, 8x7,1mm Sst.	1					10
8	30.5812.51	Spacer ring, Sst.	1	•				5	22	30.2517.31	Parallel pin, 5x27,5 mm brass	1					10
9	30.5810.51	Spring, 2,2x12x27 mm Sst.	1	•				5	23	30.1510.84	Safety latch, PA red	1					10
10	30.5816.24	Piston+Seat -RL600, 2x1pcs.	1	•				1	24	30.5804.84	Trigger -RL600, PA black	1					5
11	10.3064.01	O-ring, 1,78x14 mm Ni 85	1	•				10	25	30.5821.51	Magnet, 5x8 mm (1)	1					5
12	10.4038.00	Back-up ring, 15,2x18x2 mm	1	•				10	26	12.5003.00	Probe with cable 2000 mm (1)	1					5
13	30.5807.51	Coupl., M16x1,5F-G3/8F Sst.	1					3	27	30.5060.00	Shoulder rest -RL600 1/4M Bsp 300mm **	1					1
14	30.5806.56	Tube, M16x1,5 FF 135mm Sst.	1					5									

** On request

Kit	P/N	Description	
K1	30.5819.24	Spares kit -RL600, 10(11)x1pcs.	1

(1) 30.5820.00



P.A. S.p.A.
Via Milano, 13
42048 Rubiera, Reggio Emilia - Italy
Tel +39.0522.623611
Fax +39.0522.629600
info@pa-etl.it

www.pa-etl.it



COMPANY WITH QUALITY MANAGEMENT
SYSTEM CERTIFIED BY DNV
= ISO 9001 =